

使用說明書

感謝購買此產品。請仔細閱讀使用說明書，以正確使用此產品。閱讀後請妥善保存。

內裝

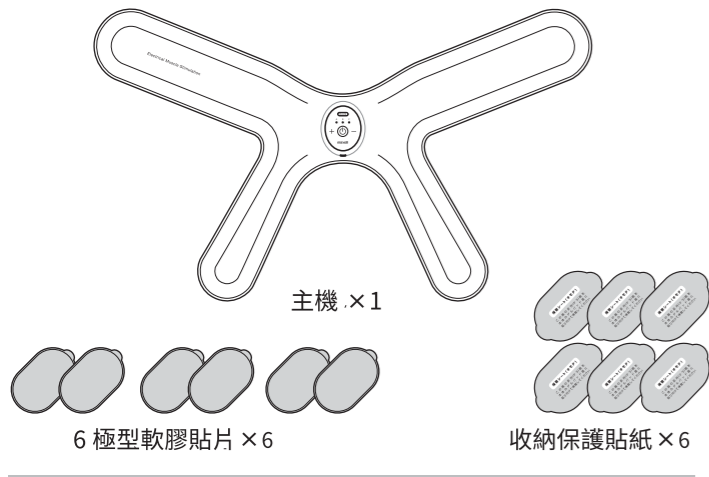

附屬配件



1 前言

閱讀須知

- 本使用說明書今後可能有變更，恕不另行通知。
- 產品外觀或規格可能有部分變更，如有改動恕不另行通知，敬請諒解。
- 除了個人使用外，禁止複印（本說明書的部分或全部內容），嚴禁任意轉載。

免責聲明

- 由火災、地震、第三者行為、其他事故、由客戶故意或過失、誤用、其他異常條件下使用而導致的損失，本公司概不負責。
- 由本說明書以外的使用方法而導致的任何損失，本公司概不負責。
- 本產品並非用於醫療器材、核能機器、航天機器、運輸用機器等關乎人命的設備或機器、或是要求高度可靠性的設備或機器。使用本產品於上述設備時、機器的控制系統而導致的人身事故、火災事故，本公司概不負責。

2 安全注意

為確保安全使用，請您務必遵守。

	危險	是指「操作不當可能會引致死亡或重傷 ^{*1} ，且發生此傷害的風險較高。
	警告	是指「操作不當有機會引致死亡或重傷 ^{*1} 」。
	注意	是指「操作不當可能導致人體輕傷 ^{*2} 或財產損失 ^{*3} 」。

*1：重傷是指失明受傷、燒燙傷、觸電、骨折、中毒等留有後遺症的傷害、以及需要住院治療或需長期去醫院就醫的傷害。

*2：輕傷是指毋需住院或長期去醫院就醫的受傷、燒燙傷、觸電等的傷害。

*3：財產損失是指波及到房屋、財產或家畜、寵物等的損失。

圖形表示例		△ 在使用本產品時，對可能發生的起火、破裂、高溫等喚起注意。具體注意事項標示在圖形中。（例：△小心觸電）
		⊘ 在使用本產品時禁止進行該行為。具體禁止內容標示在圖形中或在旁邊用圖示或文字進行描述。（例：⊘禁止拆卸）
		● 在使用本產品時，強制按照指示進行的行為。具體強制行為標示在圖形中或在旁邊用圖示或文字進行描述。（例：●從插座拔掉插頭）

危險

切勿跟電子醫療器材同時使用

切勿跟下列電器同時使用。

- (1) 心律調節器等植入體內的電子醫療器材
 - (2) 人工心肺等用以維持生命的電子醫療器材
 - (3) 心電圖等外置電子醫療器材及其他電子醫療器材
- 這可能會導致意外發生或對身體造成嚴重傷害。

切勿接觸漏出液體

如眼睛接觸到此產品漏出的液體，馬上用清水清洗，並尋求醫生協助。為免損害視力，請不要擦拭眼睛。

警告

下列人士使用前必須諮詢醫生意見

- (1) 患有急性疾病的人士
- (2) 有惡性腫瘤的人士
- (3) 患有傳染性疾病的人士
- (4) 孕婦、經期中及分娩後不久的人士
- (5) 有心臟問題的人士
- (6) 正在發燒的人士
- (7) 貧血或有貧血症狀的人士
- (8) 使用部位有皮膚問題（如感染症狀、受傷等）的人士
- (9) 血壓異常的人士
- (10) 需要靜養及身體狀況欠佳的人士
- (11) 脊椎骨折、瘀傷、扭傷、急性疼痛等痛症患者
- (12) 因糖尿病等引發的重度神經系統障礙及知覺障礙的人士
- (13) 曾接受整容及豐胸手術的人士
- (14) 上述以外身體有異常狀況的人士不當使用可能會導致身體出現異常情況或發生意外。

下列人士切勿使用

- (1) 正在飲酒的人士
- (2) 未滿 18 歲的人士

貼上及撕掉軟膠貼片時必須關掉電源

避免觸電。

使用時如感到身體異常，請立刻停止使用

避免意外或身體不適。

切勿用於心臟附近、頭部、臉部、眼部附近、頸部及陰部。

避免意外或身體不適。

切勿用於浴室等濕度高的地方

避免發熱、觸電或故障。

切勿放進微波爐等加熱烹調器具及高壓容器

避免發熱、冒煙或起火。

切勿用濕手使用

會導致發熱、觸電及故障等。

切勿將水等液體倒在上面

避免發熱、冒煙、起火、機身破裂、故障或受傷。

妥善存放在兒童觸碰不到的地方

避免意外或身體不適。

切勿在睡眠時使用

避免意外或受傷。

使用時切勿配戴項鍊等金屬首飾

避免觸電。

切勿自行分拆及進行改裝

避免發熱、冒煙、起火、機身破裂、液體洩漏或受傷。

切勿繼續使用已損壞的產品

避免意外或受傷。

切勿在腰部和臀部以外的部位產品	避免意外或受傷。	
切勿在使用本產品時，進行需要觸及水、利器或火的家務	避免意外或受傷。	
切勿使端子短路	避免發熱、觸電、故障或受傷	

注意

在攝氏 10 至 35 度的環境下充電

在此溫度範圍外充電，有機會導致液體洩漏、發熱、機身破裂或故障。

如充電超過預定時間，但尚未完成充電，請立刻停止

避免液體洩漏、發熱、起火或機身破裂。

切勿強行按壓電器

避免機身變型、液體洩漏、發熱、起火、機身破裂或故障。

同一部位每天最多使用兩次

建議每天使用不多於兩次，每次之間請相隔一小時或以上。

每次不要超過 20 分鐘

長時間持續使用有機會導致肌肉腫痛、神經疼痛。

切勿讓軟膠貼片長期貼在身上

避免皮膚發炎。

使用時切勿使用手提電話

稍一不慎有機會導致意外。

駕駛前或駕駛中切勿使用

避免交通意外。

切勿將電器投進火中

避免冒煙、起火或機身破裂。

切勿使用專用電源適配器、專用充電線以外的充電器為產品充電

避免冒煙、起火、機身破裂或故障。

切勿使用專用電源適配器、專用充電線為其他產品充電

避免冒煙、起火、機身破裂或故障。

請確保電器和電源適配器連接良好

連接不良有機會導致觸電，或塵埃堆積會引致火災。

充電時如出現異常情況，請立刻把電源適配器從插座拔走

避免冒煙、起火、機身破裂或故障。

切勿在高溫環境下使用及存放

避免意外、受傷或故障。

切勿猛烈撞擊電器，如踐踏或從高處拋下

避免機身變型、液體洩漏、發熱、起火、機身破裂或故障。

切勿在電器上面放置易燃物體、重物，或用毛巾、坐墊等覆蓋電器

避免發熱、起火、機身破裂或液體洩漏。

切勿用於運動鍛鍊以外的用途

避免意外或受傷。

3 各部位名稱

主機

主機表面

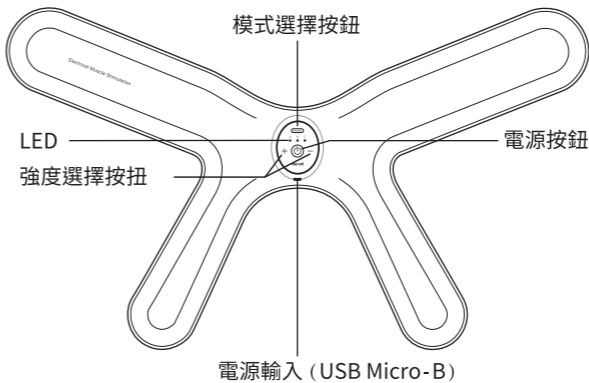

主機底部

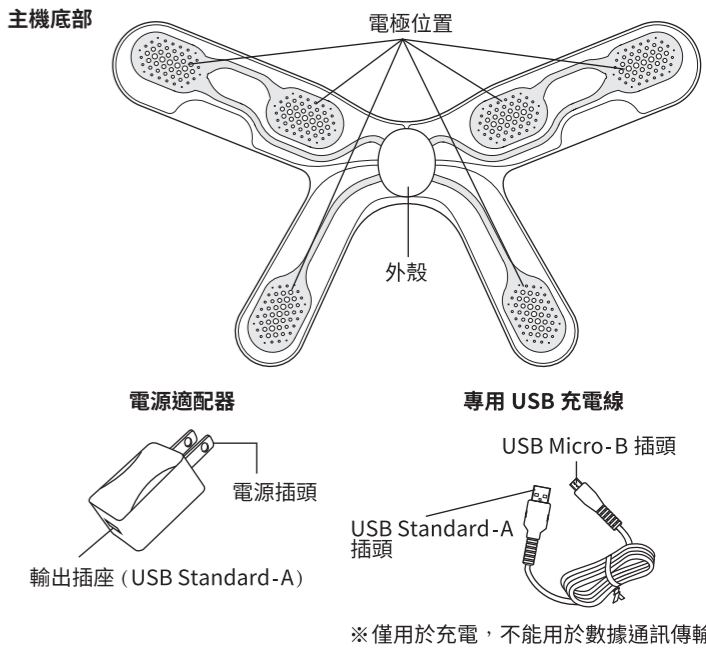

4 規格

機身	外形尺寸	寬 580× 高 340× 厚 17.4mm
	重量	約 170g (軟膠貼片除外)
	輸入	DC5V/ 最大 110mA
軟膠貼片	內置電池	鋰離子電池 3.7V 200mAh (740mWh)
	充電時間	約 3 小時 (攝氏 10 至 35 度)
電源適配器	外形尺寸	寬 51.8× 高 82.2× 厚 0.85mm / 塊
	重量	約 5g / 塊
充電線	材料	水凝膠
	輸入	AC100-240V 50/60Hz 0.2A
充電線	輸出	DC5V 1.0A
	線長	約 50cm

* 名稱、標誌、服務標章均為 maxell 或其他公司的註冊商標及商標。

5 使用方法

充電 (購買後需要充電才可使用)

- 1 將主機及電源適配器用充電線連接好

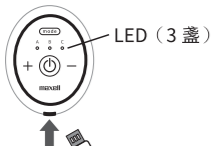

請注意插頭和插入方向。

- 2 將電源適配器插進家用電源插座

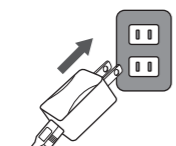

- 3 LED 燈熄滅後請將電源變壓器及充電用電線拔掉

注意

- 充電時間約為三小時。(充電時間會因應電池殘餘容量、使用環境而有所不同)
- 充電時按鈕功能將停止使用。使用前請先拔掉充電線。
- 切勿使用專用附屬配件以外的充電線和電源適配器為產品充電。
- 請在攝氏 10 至 35 度的環境下充電。
- 充電 1 次後可以使用的次數，將根據設定的強度，使用的環境，使用條件而變化。

以下為預計的使用次數	
強度 1 (最小)	約 55 次
強度 5	約 25 次
強度 15 (最大)	約 10 次

貼上軟膠貼片

- 1 撕開藍色膠紙

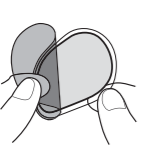

- 2 將軟膠貼片緊貼在各電極上，確保中間沒有空氣 (4 極型貼上 4 塊貼紙，2 極型貼上 2 塊貼紙)

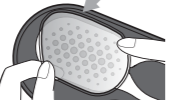

- 3 用指腹按壓貼片，將裡面的空氣擠出來

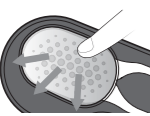

- 4 撕開透明膠紙

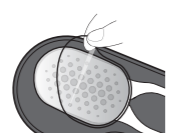

保修條款

於購買日起的保修期內，遵從本使用說明書述及之注意事項及使用方法的過程中出現的問題時，本公司將按此保修卡條款內容提供免費保修或更換新品服務。有關詳細信息，請聯繫賣方或香港及澳門代理商客戶服務中心查詢及辦理。

1. 以下情形，不包括在保修範圍內。
 - a. 使用說明書中描述以外的使用方法，或由於改造或不正確的維修而導致的故障或損壞。
 - b. 購買後由於不妥善的處理 (如跌落)，移動，運輸等而導致的故障或損壞。
 - c. 由火災，地震，洪水破壞，雷擊等自然災害以及污染，鹽害，氣體損害 (硫化物氣體等)，異常電壓等外部因素而導致的故障或損壞。
 - d. 用於商業用途的故障或損壞 (作為車輛，船舶等的設備安裝)，或在一般家庭以外使用 (包括展覽等) 時使用。
 - e. 不能提供附屬保修卡或購買憑證 (收據等) 的情況下。
 - f. 主機以外的配件和消耗品 (軟膠貼片，收納保護板等)。
 - g. 從拍賣店或回收店等購入的二手商品。
2. 保修期內發送物品的運輸費用將由客戶承擔。
3. 此產品之保修只適用於香港及澳門地區。
4. 請恕本公司及其代理商不提供重新簽發保修卡，請妥善保存商店收據及保修卡。

正式使用

此項產品在 20 分鐘內會自動轉換 15 個動作，以達至鍛鍊效果。請根據想鍛鍊的部位，選擇不同的訓練模式

- 1 將機身上的收納保護貼紙移除
- 2 把產品貼在想鍛鍊的部位上

效果範圍



如想訓練腰部和臀部位置，請把產品貼在脊骨和尾龍骨的中間位置，並把上半身腰部的電極部份貼好。

- ※ 使用本產品時，坐著時小心請勿碰到按鈕。
- ※ 使用本產品時，請確認主機與皮膚有正確粘貼著。
- ※ 如主機與皮膚沒有正確粘貼著，產品不會運作。
- ※ 粘貼時將充電用的輸入端置於下方。
- ※ 使用完畢後請清理上面的汗液、水份及污垢，以減慢粘貼力下降。

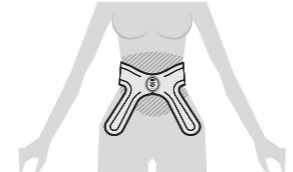

如只想訓練腰部位置，請把產品正面貼在的肚腹中間位置。把電極部份貼好

- 3 按下電源按鈕

- 請把電源按鈕長按 2 秒，直至發出「嗶」的聲音。Mode A 的 LED 會亮起，鍛鍊會開始。
- ※ 軟膠貼片沒有貼緊身體的話，會持續發出「嗶」的聲音，產品也不會運作。
- ※ 電源開啟時，強度預設為 1 (最小)。
- ※ 「嗶」的聲音發出的同時，LED 燈也會亮起。
- ※ 在操作期間 LED 會熄滅。



- 4 訓練模式選擇

按下模式選擇按鈕，有 3 種訓練模式可選擇。

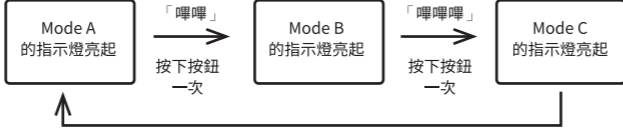

	Mode A: 腰部和臀部訓練 上下的 6 極電極部會同時動作的大範圍訓練模式 腰部肌肉·臀部肌肉·腹斜肌·腹橫肌·腿部肌肉
	Mode B: 腰部 上部分的 4 極電極部會動作的腰部訓練模式 腹直肌 腹斜肌 腹橫肌
	Mode C: 臀部 下部分的 2 極電極部會動作臀部的訓練模式 臀部肌肉 腿部肌肉

- 5 調整強度

強度分為 15 級，可按選擇按鈕「+」加強或「-」減弱強度。

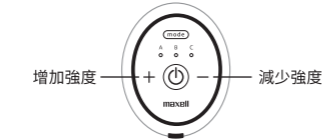

- ※ 如按下按鈕沒有聲音，LED 沒有亮起，使用產品時沒有感受到電極刺激的感覺時，表示剩餘電量很少，請為產品充電
- ※ 當按下按鈕達到最大強度或最小強度時，產品會發出「嗶嗶」的聲音

本產品內置 15 級自動轉換鍛鍊程序，不需人手操作調節

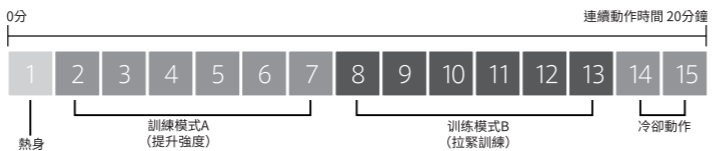

- 6 使用完畢

- 電源啟動後約 20 分鐘後會自動關閉。如中途想要關閉電源，長按電源按鈕 2 秒，直至發出「嗶」的聲音，代表電源將關閉。
- 使用完畢後以垂直方向緩慢地撕掉。
- 使用完畢後請清理上面的汗液、水份，並在軟膠貼片位置貼上收納保護貼紙以作保存。
- 切勿放置產品於高溫、高濕、受陽光直接照射及塵埃堆積的地方作保存。
- 切勿使用收納保護貼紙以外的貼紙，否則有機會會撕下來。
- 請於所有的軟膠貼片位置上貼上收納保護貼紙以作保養 (共 6 處)

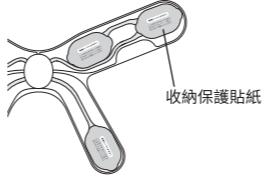

注意

- 使用時如感到疼痛或麻痺，請關閉電源，於別的部位再次嘗試使用。
- 請因應訓練需要調節適當強度，切勿強行提高訓練強度。
- 鍛鍊時產品會自動轉換動作；不支持手動操作。
- 中途停止後，下次使用時會從 15 個動作中的第 1 個重新開始。
- 在攝氏 10 至 35 度的環境下使用。
- 使用後請小心緩慢地撕掉產品，使用不當有可能引致故障。

鍛鍊方法小提示

- 取得良好成果的 4 個小提示
- 每星期預留一至兩天休息。
- 每天記錄使用強度，逐漸增加強度。
- 強度與結果雖成正比，但切勿勉強使用過高的強度，以免造成不適及過度刺激。
- 請完整利用整個流程 (約 20 分鐘)，直至電源自動關閉。

保存方法

- 使用後請清理產品上面的汗液及水份，貼上收納保護貼紙，妥善存放產品。
- 確保沒有連接電源，避免存放於高溫、高濕、受陽光直接照射及塵埃堆積的地方。
- 切勿使用收納保護貼紙以外的貼紙，否則有機會會撕下來。
- 切勿過度折疊產品，過度折疊產品有機會引致產品損壞，故障。請小心保存產品。

6 保養

切勿在充電時進行保養，並在保養前確保電源已關閉。如在充電或電源已連接時進行保養，有機會導致觸電。

本機保養

- 使用柔軟的乾布抹去污垢。
- 航購情況嚴重時，將軟布泡在水中，盡量扭乾，然後輕輕按壓航購位置，去除污垢。

注意

- 切勿把產品泡在水裡，或向產品噴水。
- 切勿使用揮發性溶液、稀釋液或酒精擦拭。

軟膠貼片的保養

請根據以下步驟清潔軟膠貼片的粘貼面。

- 1 用指尖沾上水滴，擦走粘貼面上的污垢
- 2 徹底抹去水份，將粘貼面朝上，放在通風、陰涼的地方自然風乾
- 3 表面的水氣完全蒸發後貼上收納保護貼紙

軟膠貼片是消耗品，保養後粘貼力仍變弱時，請進行替換 (需另行購買)。

產品名稱：替換用軟膠貼片
型號：MXES-600GEL1P (MXES-H600 系列適用 1 套共 6 塊)
MXES-600GEL2P (MXES-H600 系列適用 2 套共 12 塊)

注意

- 頻繁清潔會令粘貼力有所下降，可能會縮短軟膠貼片的使用期限。
- 切勿將軟膠貼片互相粘合。使用完畢後請將收納保護貼紙貼在粘貼面上，妥善存放。

7 常見問題

如下述方法未能解決問題，請聯絡賣方或香港及澳門代理商查詢。

問題	原因	解決方法
不能開啟電源	剩餘電量太少	請把產品充電
	按下電源按鈕少於 2 秒	請把電源按鈕長按 2 秒，直至發出「嗶」的聲音
警告聲持續鳴響 不能增加強度 產品不能運作	正在使用非專用的軟膠貼片	使用附有的軟膠貼片，或型號適合的替換用軟膠貼片
	電源開啟 20 分鐘後自動關閉	同一部位每次可持續使用 20 分鐘。請休息一小時後再次使用。(1 日建議使用不多於 2 次)
	皮膚極度乾燥	用水將皮膚沾濕後再次嘗試使用
沒有鍛鍊的感覺 電力刺激微弱	軟膠貼片沒有貼緊	將軟膠貼片貼緊後再次嘗試使用
	軟膠貼片消耗過度	替換新的軟膠貼片
	軟膠貼片沒有貼緊	將軟膠貼片貼緊後再次嘗試使用
	剩餘電量太少	請把產品充電
	強度設定微弱	按「+」增加強度
	皮膚極度乾燥	用水將皮膚沾濕後再次嘗試使用

問題	原因	解決方法
電力刺激太強 感到痛楚	強度設定太高	按「-」減低強度
	使用姿勢不正確、軟膠貼片沒有貼緊	將軟膠貼片貼緊後再次嘗試使用
	正在使用非專用的軟膠貼片	使用附有的軟膠貼片，或型號適合的替換用軟膠貼片
	軟膠貼片消耗過度	替換新的軟膠貼片
已持續使用超過 20 分鐘	如於同一部位使用，請預留至少 1 小時休息	
軟膠貼片從機身剝落	軟膠貼片與機身之間有空氣	將軟膠貼片貼上電極後，用手指按壓，將裡面的空氣擠出來

8 棄置的注意事項

此項產品使用鋰離子電池。棄置前請先將鋰離子電池取出。

⚠ 危險

請不要將取出的鋰離子電池充電，或作以下用途。

- (可導致電器發熱、起火或機身破裂)
- 切勿投進火中或加熱。
- 切勿試圖把釘插進、猛烈撞擊、分拆或改造鋰離子電池。切勿將⊕及⊖與金屬接觸。
- 切勿與項鍊、髮夾等一起存放或運送。
- 切勿放置於火旁或太陽下等高温地方。

⚠ 警告

切勿把取出的鋰離子電池放在兒童碰觸到的地方。

- 如不慎將鋰離子電池吞下，請立刻尋求醫生協助。

鋰離子電池裡的液體洩漏時，請不要用手觸碰，並根據以下步驟處理。

- 如眼睛接觸到漏出的液體，請馬上用清水清洗，並尋求醫生協助。
- 如身體或衣服接觸到漏出的液體，請馬上用清水清洗，並尋求醫生協助。

除棄置外，切勿分拆此項產品。(可導致火災、觸電或受傷)

取出鋰離子電池的方法

1. 請一直使用此項產品，直至完全不能運作為止。讓鋰離子電池放電
2. 用扁頭螺絲刀等插進機身的縫隙、打開機身

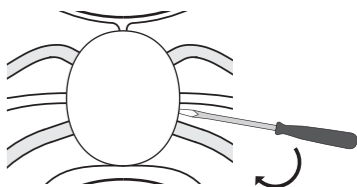

3. 從底板取出電池

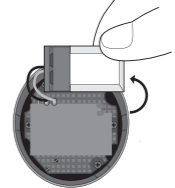

4. 將 2 條引腳按順序剪掉

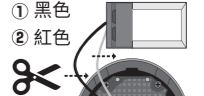

5. 切斷電線後，請把金屬外露部分用絕緣膠紙包好

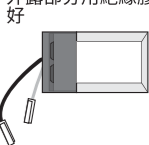

注意

- 在廢棄過程中，應避免受傷。
- 取出鋰離子電池後，請小心避免電線 (紅色與黑色) 互相接觸，電池短路可引致受傷。
- 移除時請避免弄傷電池。



鋰離子電池使用後，請勿與家庭廢物一起處理，請與回收商聯絡協助
使用完畢後的充電電池為重要資源。可用於循環再用，請把端子的金屬部分個別地用絕緣膠紙封好，送回回收中心或附近的資源回收站

Li-ion

Maxell Asia, Ltd.

<http://www.maxell.com.hk>

Maxell, Ltd.

<http://www.maxell.jp>